

1

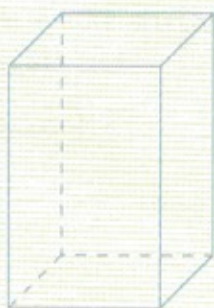

We onthouden!

- Een balk is – een _____ vlak,
 – een _____ vlak,
 – een _____ of _____.

Een balk is een zesvlak waarvan alle zijvlakken _____ zijn.

In een balk staan de aangrenzende zijvlakken altijd _____.

In een balk zijn de tegenoverliggende zijvlakken altijd _____.

Een balk heeft 12 _____.

Er zijn minstens 3 keer 4 _____ ribben.

Er is een lengte, een _____ en een _____.

Soms spreekt men ook over een _____.

2

Kleur elke ontwikkeling (ontplooiing, ontvouwing) waarmee je een balk kunt vormen.

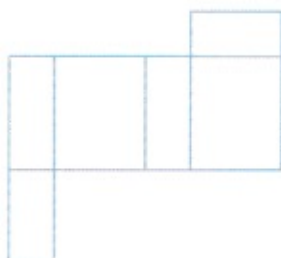
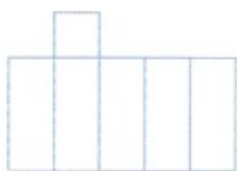
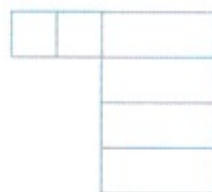
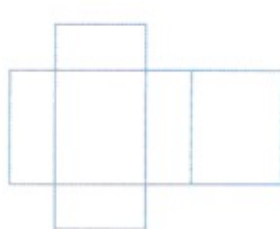
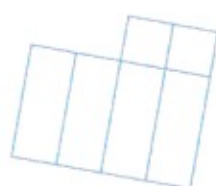
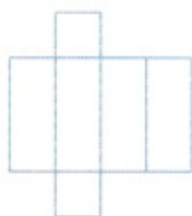

1

Kleur elke ontwikkeling (ontplooiing, ontvouwing) waarmee je een balk kunt vormen.

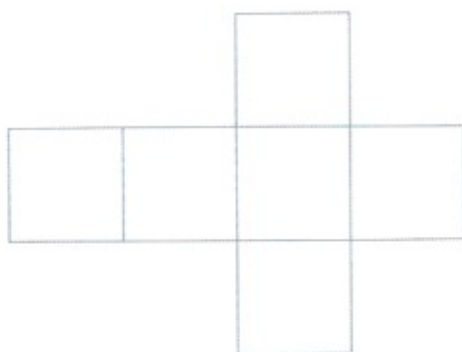
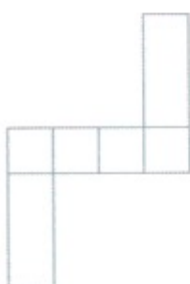
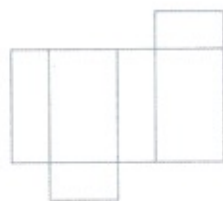
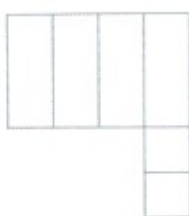
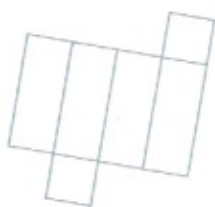
**1**

Teken de ontwikkeling (ontplooiing, ontvouwing) van de afgebeelde balk.

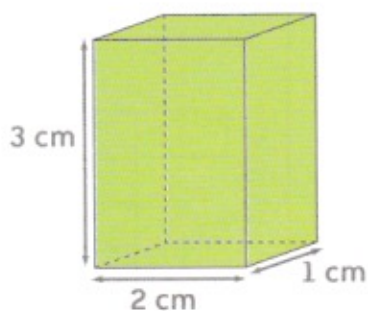
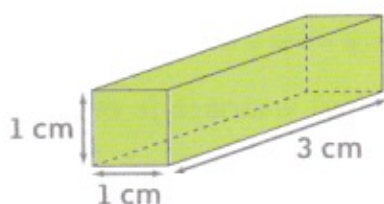

1 Aan de kust waaide de wind vorig weekend met windkracht 7. Aan welke snelheid in km/uur waaide het?

antwoord: _____

2 Stijgen of dalen? Omkring het juiste en vul in.



Op 100 m stijg/daal je _____ m.

Op 1 km stijg/daal je _____.



Op 500 m stijg/daal je 20 m.

Dit is een helling van _____.



3 Los op.



Trui rijdt op de autostrade in Wallonië en ziet dit bord staan. Na vijf kilometer is ze boven op de helling. Hoeveel meter is ze bij benadering gestegen?

stappen bij het oplossen en formules:

antwoord: _____



4 Los op.

Ons dorp kreeg gisteren een fikse regenbui te verwerken, waarbij $10 \ell/m^2$ gevallen is. Hoeveel liter water kwam er tijdens en na die bui in de riolering van de hoofdweg door het dorp terecht?

Het stuk van de hoofdweg door het centrum is 1 km lang en 6 m breed.

stappen bij het oplossen en formules:

antwoord: _____

5

Krantenbericht

De storm die dit weekend over onze streek trok, was erg hevig. 's Morgens waaide de wind een tijd aan een snelheid van 90 km/uur. In de loop van de voormiddag werden windstoten opgetekend van 110 km/uur. Aan de kust noteerde men zelfs pieken tot 120 km/uur. Bepaal de windkracht bij elk van die snelheden en geef er uitleg bij.

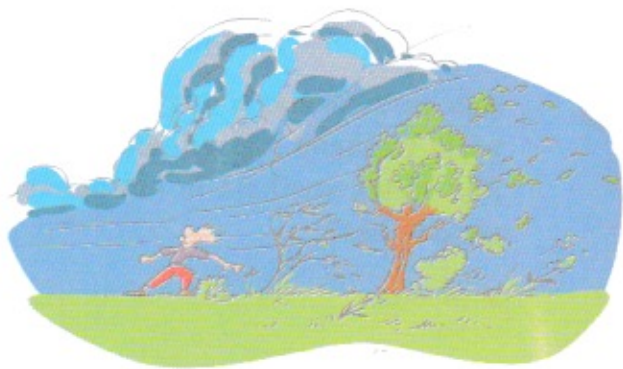

antwoord: _____

6

Los op.

Om naar school te fietsen, steekt Jan dagelijks de N12, Antwerpen - Turnhout, over. Hij doet dat in Westmalle. Hoeveel wagens rijden daar gemiddeld voorbij op een werkdag? Gebruik de verkeerstellingen in het bronnenboek.



stappen bij het oplossen en formules:

antwoord: _____

1

Stijgen of dalen?
Omkring het juiste en vul in.



Op 100 m stijg / daal je ... m.

Op 2 km stijg / daal je ... m.



Op 400 m stijg / daal je 30 m.

Een helling van ... %



Op 750 m stijg / daal je 60 m.

Een helling van ... %

**2**

Los op.

Gisteren regende het bijna de hele dag. De hoeveelheid neerslag was 5 l/m^2 .
 Hoeveel liter water is er in totaal op de parking van het transportbedrijf 'Snel-Weg' gevallen?

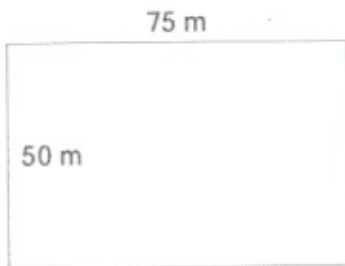

stappen bij het oplossen en formules:

antwoord: _____

- 1** Trek een groene kring rond de getallen die deelbaar zijn door 3
Onderstreep in blauw alle getallen die deelbaar zijn door 9.

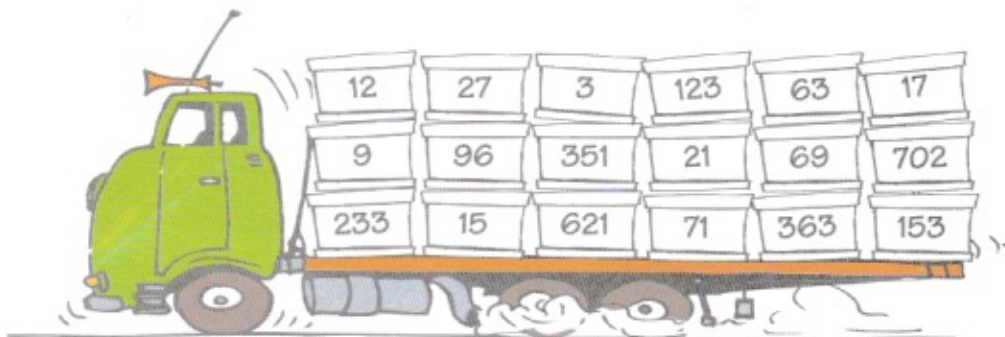

- 2** Trek een groene streep onder de getallen die deelbaar zijn door 3.
Trek een blauwe streep onder de getallen die deelbaar zijn door 9.
Omkring de getallen die deelbaar zijn door 3 én door 9.

27 189 665 2 535 1 403 369
4 746 7 614 7 644 66 045 33 018 342

- 3** Zet een cijfer op de stip zodat het getal deelbaar is:

door 3 .		door 9 .	
6 . 7	8 . 4	7 . 0	9 32 .
8 23 .	7 2 . 7	19 35 .	28 52 .
57 . 5	. 023	69 . 05	2 . 364

- 4** Maak de getallen deelbaar. Doe er zo weinig mogelijk af of bij.
Noteer telkens het gevonden getal.

	door 3	door 9	door 10	door 2
357				
2744				
12 508				
603 924				

5 Los op.

Een fabrikant van jeansbroeken heeft reeds 1 283 stuks klaar voor verzending.
Hoeveel jeans moeten er nog afgewerkt worden om ze per 9 stuks te kunnen verpakken zonder dat er exemplaren overblijven?

formule: _____

antwoord: _____



6

We onthouden!

Een getal is deelbaar door 3 als _____

Een getal is deelbaar door 9 als _____



1 Kleur de vakken met getallen die deelbaar zijn door 3.

25	48	350	130	68	8	774	79	99	980
----	----	-----	-----	----	---	-----	----	----	-----



2 Kleur de vakken met getallen die deelbaar zijn door 9.

69	54	330	1 240	369	96	828	9 854	9 853	698
----	----	-----	-------	-----	----	-----	-------	-------	-----



3 Kleur de vakken met getallen die deelbaar zijn door 3 én door 9.

2 440	36 045	6 450	5 923	450	3 060	7 265	1 550	3 660	4 410
-------	--------	-------	-------	-----	-------	-------	-------	-------	-------



4 Kleur de vlakken met getallen die deelbaar zijn door 5.

75	4 570	4 005	2 380	1 004	66	516	9 630	875	6 280
----	-------	-------	-------	-------	----	-----	-------	-----	-------

1 Los op.

Een kubusvormig blok van 30 cm hoog wordt volledig bekleed met een dunne metalen plaat als veiligheid voor het transport.

Hoeveel dm^2 plaat heeft men in totaal nodig?

Maak onderaan op deze pagina een verkleinde schets van de ontvouwing van dit blok.

Noteer er de werkelijke afmetingen bij.

stappen bij het oplossen en formules:

antwoord:

2 Los op.

Een metalen balkvormige container is 3,5 m breed, 6 m diep en 2,5 m hoog.

Hij wordt langs de buitenkant bespoten met een roestwerende verf.

Dit werkje kost € 3 per m^2 .

Hoeveel kost het om gans de container te spuiten?

Je kunt onderaan op deze pagina een schets maken.

stappen bij het oplossen en formules:

antwoord:



3**Los op.**

- Griet beplakt een kubusvormige doos. Voor elk zijvlak heeft ze 9 dm^2 stof nodig. Hoeveel stof heeft Griet nodig om de hele kubus te beplakken?

formule: _____

antwoord: _____

Hoe hoog is de kubusvormige doos?

formule: _____

antwoord: _____

- Stan beplakt een kubusvormige doos op de manier die hiernaast is afgebeeld. Om een zijvlak op deze manier te beplakken heeft hij $12,5 \text{ m}^2$ stof nodig. Hoeveel stof heeft Stan nodig om alle zijvlakken van de doos op dezelfde manier te beplakken?

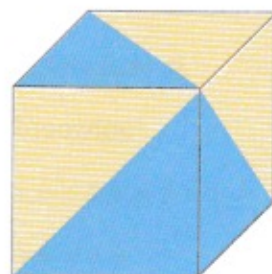

formule: _____

antwoord: _____

Hoe hoog is de kubusvormige doos?

formule: _____

antwoord: _____

**1****Los op.**De oppervlakte van een kubusvormige doos is 624 cm^2 .

Hoe groot is de oppervlakte van elk van de zijvlakken van die doos?

formule: _____

antwoord: _____

2 Hier zie je een deel van de ontvouwing van een balk. Vervolledig deze ontvouwing en bereken de oppervlakte van de ganse ontvouwing.

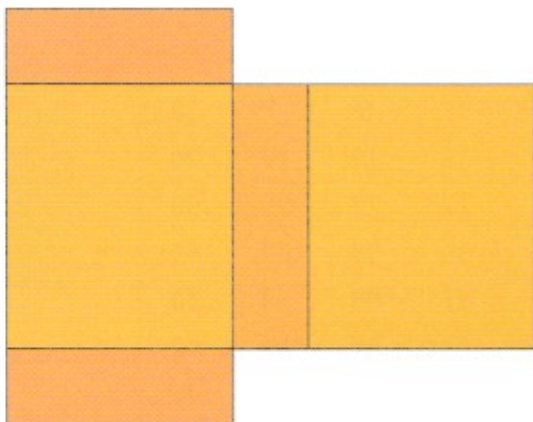

breedte: _____

lengte: _____

hoogte: _____

stappen bij het oplossen en formules:

antwoord: _____



1

Los op.

De omtrek van een balkvormige zuil met als grondvlak een vierkant is 2,8 m.

De zuil is 4 m hoog. Hij wordt bekleed met linnen. Dat kost € 19 per m².

Bovenop de zuil komt een arduinen plaat van 4 cm dik.

Zulke plaat kost € 120 per m².

Hoeveel kosten de bekleding van de mantel met linnen en de arduinen plaat samen?

stappen bij het oplossen en formules:

antwoord: _____

1 Welke ruimtefiguren hebben hetzelfde volume als ruimtefiguur 1? Kruis aan.

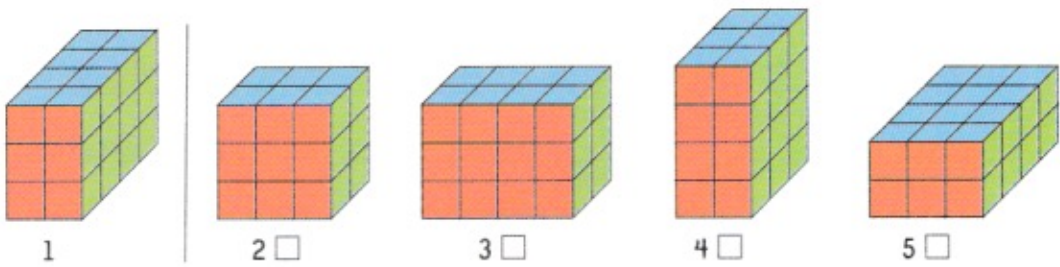

We onthouden!

Het volume van een ruimtefiguur verandert niet als ze _____
 _____ in de ruimte inneemt.

2 Bepaal het volume van deze ruimtefiguren.

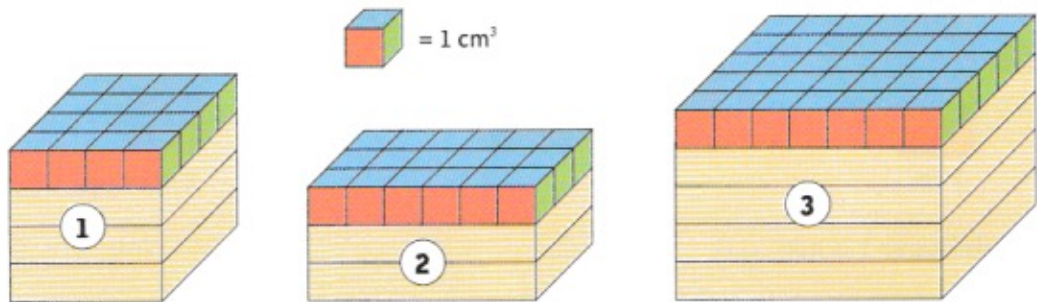

ruimtefiguur 1

In deze ruimtefiguur zijn er _____ lagen van elk _____ cm^3 .

Het volume van ruimtefiguur 1 bedraagt _____ \times _____ $\text{cm}^3 =$ _____ cm^3 .

ruimtefiguur 2

In deze ruimtefiguur zijn er _____ lagen van elk _____ cm^3 .

Het volume van ruimtefiguur 2 bedraagt _____ \times _____ $\text{cm}^3 =$ _____ cm^3 .

ruimtefiguur 3

In deze ruimtefiguur zijn er _____ lagen van elk _____ cm^3 .

Het volume van ruimtefiguur 3 bedraagt _____ \times _____ $\text{cm}^3 =$ _____ cm^3 .

2

We onthouden!

Je kunt het volume van een kubus of van een balk bepalen door deze ruimtefiguren in gelijke lagen te verdelen. Eén van de lagen verdeel je dan in cm^3 (of dm^3 of m^3). Dat aantal cm^3 (of dm^3 of m^3) vermenigvuldig je met het aantal lagen en je krijgt het volume. Let op: Als één van de afmetingen als een kommagetal wordt aangeduid, heeft één van de lagen een ander volume.

3

Bepaal het volume.

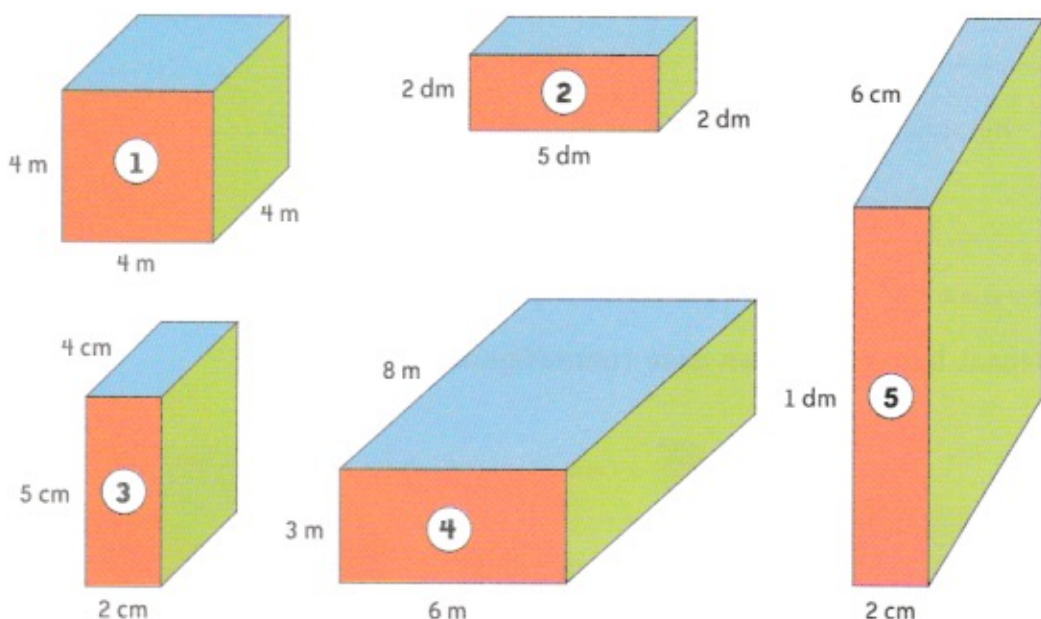

Ruimtefiguur 1 is een _____.

Het volume van de onderste laag bedraagt _____ \times _____ $\text{m}^3 =$ _____ m^3 .

Er zijn in deze ruimtefiguur _____ van deze lagen.

Het totale volume van deze ruimtefiguur bedraagt _____ \times _____ $\text{m}^3 =$ _____ m^3 .

Ruimtefiguur 2 is een _____.

Het volume van de onderste laag bedraagt _____ \times _____ $\text{dm}^3 =$ _____ dm^3 .

Er zijn in deze ruimtefiguur _____ van deze lagen.

Het totale volume van deze ruimtefiguur bedraagt _____ \times _____ $\text{dm}^3 =$ _____ dm^3 .

Ruimtefiguur 3 is een _____.

Het volume van de onderste laag bedraagt _____ \times _____ $\text{cm}^3 =$ _____ cm^3 .

Er zijn in deze ruimtefiguur _____ van deze lagen.

Het totale volume van deze ruimtefiguur bedraagt _____ \times _____ $\text{cm}^3 =$ _____ cm^3 .

Vul nu ook zelf de maateenheden in.

Ruimtefiguur 4 is een _____.

Het volume van de onderste laag bedraagt _____ x _____ = _____

Er zijn in deze ruimtefiguur _____ van deze lagen.

Het totale volume van deze ruimtefiguur bedraagt _____ x _____ = _____

Ruimtefiguur 5 is een _____.

Het volume van de onderste laag bedraagt _____ x _____ = _____

Er zijn in deze ruimtefiguur _____ van deze lagen.

Het totale volume van deze ruimtefiguur bedraagt _____ x _____ = _____

4

Los op.

$$5 \text{ m}^3 = \text{_____} \text{ dm}^3$$

$$2 \text{ m}^3 = \text{_____} \text{ dm}^3$$

$$3\,000 \text{ dm}^3 = \text{_____} \text{ m}^3$$

$$1/2 \text{ m}^3 = \text{_____} \text{ dm}^3$$

$$0,2 \text{ dm}^3 = \text{_____} \text{ cm}^3$$

$$1 \text{ dm}^3 = \text{_____} \text{ cm}^3$$

$$4 \text{ dm}^3 = \text{_____} \text{ cm}^3$$

$$8\,000 \text{ cm}^3 = \text{_____} \text{ dm}^3$$

$$42 \text{ m}^3 = \text{_____} \text{ dm}^3$$

$$1/4 \text{ m}^3 = \text{_____} \text{ dm}^3$$

5

Los op.

$$8\,000 \text{ dm}^3 = \text{_____} \text{ m}^3$$

$$2\,000 \text{ cm}^3 = \text{_____} \text{ dm}^3$$

$$300 \text{ dm}^3 = \text{_____} \text{ m}^3$$

$$900 \text{ cc} = \text{_____} \text{ dm}^3$$

$$1\,500 \text{ dm}^3 = \text{_____} \text{ m}^3$$

$$1,025 \text{ dm}^3 = \text{_____} \text{ dm}^3 + \text{_____} \text{ cm}^3$$

$$1\,400 \text{ dm}^3 = \text{_____} \text{ m}^3 + \text{_____} \text{ dm}^3$$

$$1\,600 \text{ cc} = \text{_____} \text{ dm}^3 + \text{_____} \text{ cm}^3$$

$$3,8 \text{ dm}^3 = \text{_____} \text{ dm}^3 + \text{_____} \text{ cm}^3$$

$$1/4 \text{ m}^3 = \text{_____} \text{ dm}^3$$

1

Los op.

$$1 \text{ m}^3 = \text{_____} \text{ dm}^3$$

$$8 \text{ dm}^3 = \text{_____} \text{ cm}^3$$

$$7\,000 \text{ cm}^3 = \text{_____} \text{ dm}^3$$

$$0,1 \text{ m}^3 = \text{_____} \text{ dm}^3$$

$$1/100 \text{ dm}^3 = \text{_____} \text{ cm}^3$$

$$1,2 \text{ m}^3 = \text{_____} \text{ dm}^3$$

$$600 \text{ dm}^3 = \text{_____} \text{ m}^3$$

$$2\,500 \text{ dm}^3 = \text{_____} \text{ m}^3$$

$$90 \text{ cm}^3 = \text{_____} \text{ dm}^3$$

$$1/5 \text{ dm}^3 = \text{_____} \text{ cm}^3$$

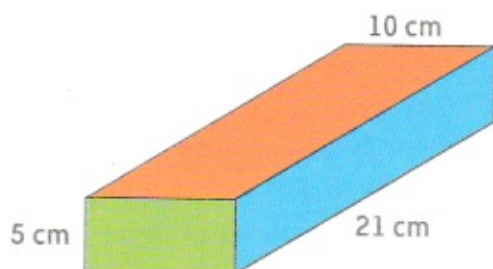
2**Bepaal het volume van deze doos.**

In deze doos zijn er _____ lagen van elk _____ cm^3 .

Het volume van deze doos bedraagt _____ \times _____ $\text{cm}^3 =$ _____ cm^3 .

1**Los op.**

$$15 \text{ dm}^3 = \text{_____} \text{ m}^3$$

$$0,45 \text{ dm}^3 = \text{_____} \text{ cc}$$

$$1,03 \text{ m}^3 = \text{_____} \text{ dm}^3$$

$$2,04 \text{ dm}^3 = \text{_____} \text{ cm}^3$$

$$41 \text{ cc} = \text{_____} \text{ dm}^3$$

$$0,07 \text{ m}^3 = \text{_____} \text{ dm}^3$$

$$200 \text{ cc} = 1 \text{ dm}^3 - \text{_____} \text{ cm}^3$$

$$1850 \text{ cm}^3 = 1 \text{ dm}^3 + \text{_____} \text{ cc}$$

$$4,2 \text{ dm}^3 = \text{_____} \text{ cm}^3$$

$$1/4 \text{ m}^3 = \text{_____} \text{ dm}^3$$

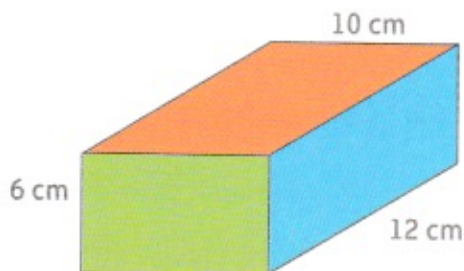
2**Bepaal het volume van deze doos.**

In deze doos zijn er _____ lagen van elk _____ cm^3 .

Het volume van deze doos bedraagt _____ \times _____ $\text{cm}^3 =$ _____ cm^3 .

Bereken het verschil in volume tussen deze doos en de doos uit **2.**

formule: _____

antwoord: _____

1 Los op.

Dit cilindervormig aardewerk wordt volledig omhuld met piepschuim om het veilig te kunnen transporteren.

Hoe groot is de oppervlakte die beschermd moet worden?

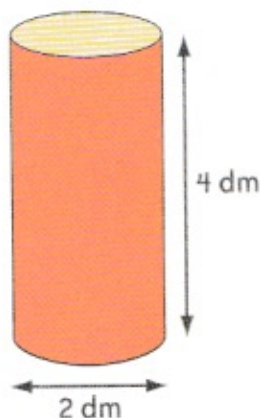

stappen bij het oplossen en formules:

antwoord: _____

2 Los op.

Een cilindervormige tank met een diameter van 2 m en een lengte van 6 m wordt aan de buitenkant bespoten met een antiroestverf.

Het schilderwerk kost € 4,20 per m^2 .

Hoeveel kost het bespuiten van de tank?

Schets:

stappen bij het oplossen en formules:

antwoord: _____

3 Los op.

Een cilindervormige waterput heeft een grondvlak met een binnendiameter van 3 m en een binnenhoogte van 2 m.

Hij wordt langs de binnenzijde bewerkt met een blauwe glazuurverf.

De verf heeft een uitstrijkvermogen van 0,6 l per m².

Hoeveel liter verf heeft men nodig?

Schets:

stappen bij het oplossen en formules:

antwoord: _____



4 We onthouden!

We onthouden!

Oppervlakte grondvlak = oppervlakte cirkel = ... × ... × ...

Omtrek grondvlak = omtrek cirkel = ... × ... × ... of ... × ...

Oppervlakte mantel = omtrek grondvlak × ...

Totale oppervlakte van de cilinder:

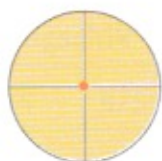
1**Meet en bereken. Werk uit in je rekenschrift.**

De diameter is _____.

De straal is _____.

De omtrek is _____.

De oppervlakte is _____.

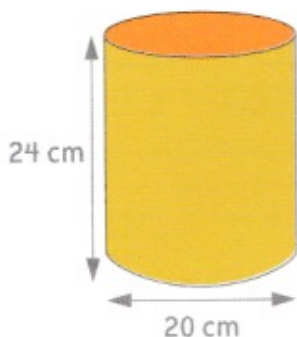
2**Volg de aangegeven stappen en bereken. Werk uit in je rekenschrift.**

De diameter van het grondvlak is _____.

De straal van het grondvlak is _____.

De oppervlakte van het grondvlak is _____.

De omtrek van het grondvlak is _____.

De oppervlakte van de mantel is _____.

De totale oppervlakte van de cilinder is _____.

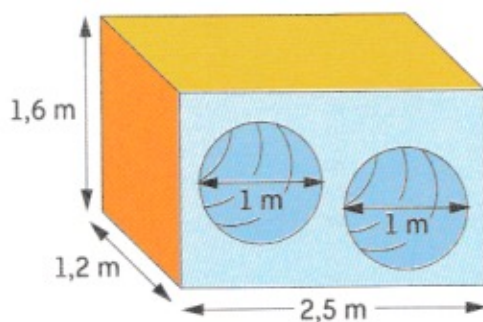
1**Analyseer de tekening en los op.**

Dit kleuterspeeltuig in polyester wordt ontsmet met een chemisch middel.

Dat heeft een uitstrijkvermogen van $0,5 \ell$ per m^2 .

De onderkant (grondvlak) wordt niet behandeld.

De overige vlakken en de beide tunnels wel.

Hoeveel ontsmettingsstof heeft men nodig?

analyse van het speeltuig: _____

1 Rangschik de breuken door ze op de getallenas te plaatsen.



2 Zet om.

25 %	=	$\frac{1}{4}$	=	0,25
50 %	=	_____	=	_____
0,45	=	_____	=	_____
$\frac{3}{4}$	=	_____	=	_____
80 %	=	_____	=	_____
2,5	=	_____	=	_____
40 %	=	_____	=	_____

2,25	=	_____	=	_____
$\frac{6}{5}$	=	_____	=	_____
150 %	=	_____	=	_____
$\frac{5}{4}$	=	_____	=	_____
200 %	=	_____	=	_____
1,30	=	_____	=	_____

3 Los op en stel voor op een strook en op een lijnstuk.

- Drie vijfde van het aantal leerlingen in de klas van Joren komt per fiets naar school. De anderen komen met de schoolbus. Druk de aantallen uit in procent.

per fiets: _____

met de bus: _____

- Het aantal prestaties van taxibedrijf 'De snelle rit' stijgt dit jaar met 20 %. Taxibedrijf 'De goedkope taxi' kent een stijging van één op vier. Welk bedrijf kent de grootste stijging? Druk die uit in procent.

antwoord: _____

- Transportbedrijf 'De vlieger' heeft 180 vrachtwagens, waarvan 45 alleen buitenlands transport doen. Transportbedrijf 'Komen en gaan' heeft 200 vrachtwagens. Daarvan doen er 48 alleen buitenlands transport. Van welk bedrijf doen, verhoudingsgewijs, de meeste wagens buitenlands transport? Bereken in procent en stel voor op een strook.

'De vlieger'

'Komen en gaan'

antwoord: _____



- In de school van Jana komt 70 % van het aantal leerlingen per fiets naar school. 1/5 van het aantal leerlingen komt met de bus. De overigen komen te voet. Bereken hoeveel procent van de leerlingen te voet naar school komt. Rangschik de hoeveelheden van klein naar groot.

antwoord: _____

rangschikking: _____

4

Noteer met de eenvoudigste breuk.

$0,5 \% = \frac{\cdot}{\cdot}$

$125 \% = \frac{\cdot}{\cdot}$

$5 \% = \frac{\cdot}{\cdot}$

$40 \% = \frac{\cdot}{\cdot}$

$60 \% = \frac{\cdot}{\cdot}$

$150 \% = \frac{\cdot}{\cdot}$

5 Noteer met de eenvoudigste breuk en in procent.

$$0,02 = \frac{\quad}{\quad} = \quad \quad \quad 1,5 = \frac{\quad}{\quad} = \quad \quad \quad 1,8 = \frac{\quad}{\quad} = \quad \quad \quad$$
$$0,6 = \frac{\quad}{\quad} = \quad \quad \quad 2,4 = \frac{\quad}{\quad} = \quad \quad \quad 3,5 = \frac{\quad}{\quad} = \quad \quad \quad$$

1 Zet om. Orden van klein naar groot en zet op de getallenas.

4/10 45 % 0,2 _____



1/2 2,2 20 % _____



2 Los op.

In de school van Karima wordt $\frac{2}{5}$ van het aantal leerlingen met de auto naar school gebracht en 10 % van het aantal leerlingen komt te voet naar school.

De overige leerlingen komen per fiets.

Hoeveel procent van het aantal leerlingen komt per fiets?

Komen de meeste leerlingen per fiets, met de auto of te voet?

Stel dit voor op een lijnstuk.



antwoord: _____

1 Los op.

ochtend- en middagtemperaturen over een periode van twee weken

	1ste week						
	ma	di	wo	do	vr	za	zo
's morgens	-4 °C	-4 °C	-6 °C	-3 °C	0 °C	1 °C	-1 °C
's middags	-1 °C	0 °C	-2 °C	3 °C	3 °C	2 °C	2 °C

	2de week						
	ma	di	wo	do	vr	za	zo
's morgens	-2 °C	0 °C	0 °C	0 °C	1 °C	-1 °C	-2 °C
's middags	-1 °C	0 °C	4 °C	3 °C	4 °C	3 °C	1 °C

- Maak een grafiek van de ochtendtemperaturen.



- Bereken de gemiddelde middagtemperatuur tijdens de eerste week.

- Op welke dag was er het grootste temperatuurverschil tussen de ochtend- en de middagtemperatuur? Hoe groot was het verschil?

- Hoeveel verschil was er tussen de ochtendtemperaturen
 - van woensdag en donderdag van de eerste week?

- van maandag en dinsdag van de tweede week?

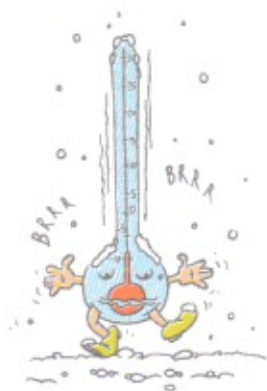

- Op bepaalde dagen was er tussen de ochtend- en middagtemperatuur 3°C verschil. Op welke dagen was dat?

2

Bereken en vul in.

Ellen, Tom en Joost hebben miniatuurracewagentjes.

Ze houden bijna dagelijks autoraces.

Wie een race wint, krijgt twee cent uit de pot.

Wie verliest, moet er twee in de pot steken.

Bereken hoeveel geld of hoeveel schuld Tom heeft op de volgende dagen.

- Maandagmorgen heeft Tom 65 cent.
Die dag verliest hij 50 cent.

Hij heeft dan nog _____.

- Op dinsdag verliest hij 20 cent.

Hij heeft dan _____.

- Op donderdag verliest hij opnieuw, ditmaal 16 cent.

Hij heeft dan _____.

- Op vrijdag leent hij geld van zijn mama, waarmee hij kan voortspelen. Deze keer speelt hij beter en hij verdient die dag 36 cent.

Hij heeft nu _____.

1

Vul in en bepaal telkens de verdieping waar de familie Koopgraag zich bevindt. Duid die bij elke stap aan op de verticale rechte links op deze pagina.

verdiepingen

3

0

-2

De familie doet boodschappen in een grootwarenhuis.

- (a) Ze komen aan met de wagen en parkeren die in de parkeergarage op verdieping - 2.
- (b) Vandaar nemen ze de lift naar de derde verdieping.
Ze zijn dan ... verdiepingen gestegen.
- (c) Hun volgende aankoop doen ze op verdieping 7.
Ze zijn deze keer ... verdiepingen gestegen.
- (d) Voor tuingerief moeten ze op verdieping - 1 zijn.
Daarvoor moeten ze ... verdiepingen stijgen/dalen.
- (e) Ze willen een kop koffie drinken in de cafetaria. Die bevindt zich acht verdiepingen hoger, dus op de ... verdieping.
- (f) Daarna doen ze nog een aankoop vier verdiepingen lager, dus op de ... verdieping.
- (g) Om terug naar hun auto te gaan, moeten ze ... verdiepingen dalen.

**1**

Hoogte en diepte

Lees eerst de hele opgave en los dan stapsgewijs de vragen op.

- Plaats (zo nauwkeurig mogelijk) de gegeven 'hoogten' en 'diepten' op de verticale rechte rechts op deze pagina.
- (A) Rode Zee (bodem): 3 040 m onder het zeeniveau
- (B) Mont Blanc (top): 4 807 m boven het zeeniveau
- (C) Signal de Botrange (top): 694 m boven het zeeniveau
- (D) Zwarte Zee (bodem): 2 245 m onder het zeeniveau
- (E) Baltische Zee (bodem): 470 m onder het zeeniveau
- (F) Vesuvius (top): 1 280 m boven het zeeniveau
- (G) strand van de Vlaamse kust: 0 m

hoogte

1 000 m

0 m

Je mag je zakrekenmachine gebruiken indien nodig.

1 Bereken het volume van deze balken.

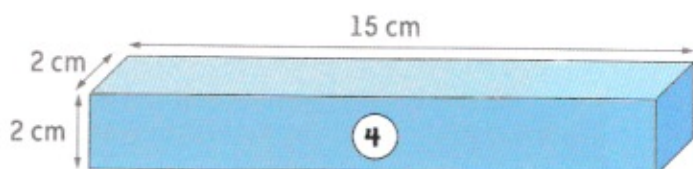
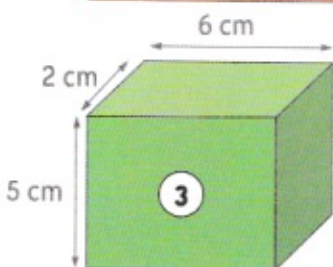
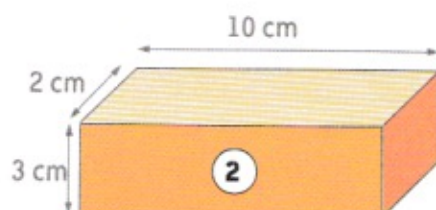
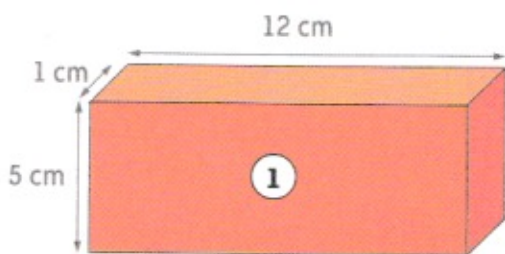

ruimtefiguur	oppervlakte grondvlak	volume
1		
2		
3		
4		

2 Bereken het volume van deze cilinders.

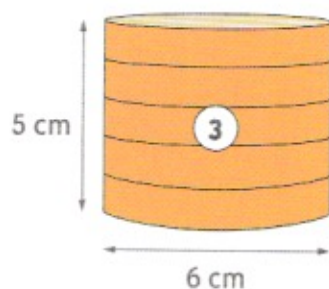
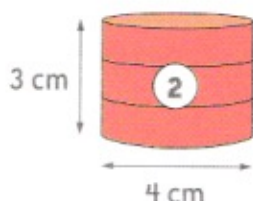
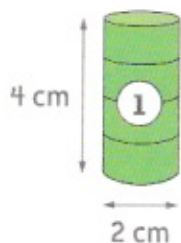

ruimtefiguur	oppervlakte grondvlak	volume
1		
2		
3		

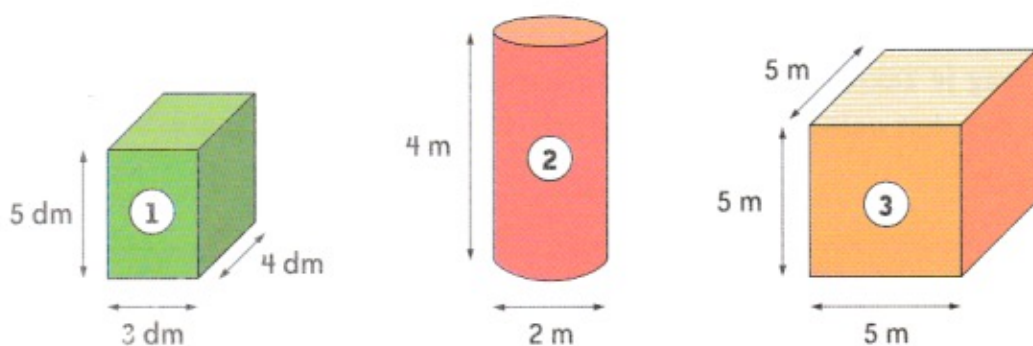
3**Bereken het volume.**

Ruimtefiguur 1 is een _____.

Ruimtefiguur 2 is een _____.

Ruimtefiguur 3 is een _____.

ruimtefiguur	oppervlakte grondvlak	volume
1		
2		
3		

4**We onthouden!****Het volume van een balk kun je berekenen door:**

- het volume van één laag te vermenigvuldigen met het totaal aantal lagen;
- oppervlakte grondvlak \times hoogte;
- lengte \times breedte \times hoogte.

Het volume van een cilinder kun je berekenen door:

- het volume van één laag te vermenigvuldigen met het totaal aantal lagen;
- oppervlakte grondvlak \times hoogte;
- $\pi \times$ straal \times straal \times hoogte.

5**Los op!**

$24 \text{ dm}^3 = \underline{\hspace{2cm}} \text{ m}^3$

$0,1 \text{ dm}^3 = \underline{\hspace{2cm}} \text{ cc}$

$3,5 \text{ m}^3 = \underline{\hspace{2cm}} \text{ dm}^3$

$0,24 \text{ dm}^3 = \underline{\hspace{2cm}} \text{ cm}^3$

$2400 \text{ cc} = \underline{\hspace{2cm}} \text{ dm}^3$

$0,45 \text{ m}^3 = \underline{\hspace{2cm}} \text{ dm}^3$

$600 \text{ cc} = 1 \text{ dm}^3 - \underline{\hspace{2cm}} \text{ cm}^3$

$1600 \text{ cc} = 1 \text{ dm}^3 + \underline{\hspace{2cm}} \text{ cm}^3$

$4,2 \text{ m}^3 = \underline{\hspace{2cm}} \text{ dm}^3$

$1/8 \text{ m}^3 = \underline{\hspace{2cm}} \text{ dm}^3$

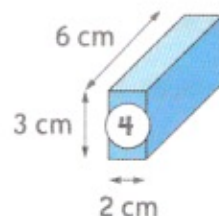
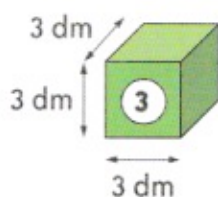
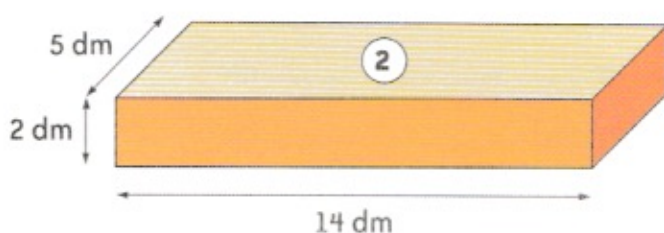
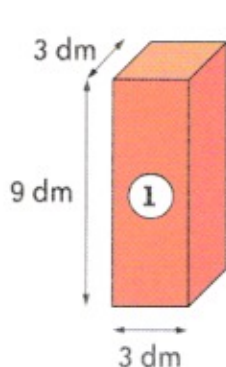
1**Bereken het volume van deze balken.**

ruimtefiguur	oppervlakte grondvlak	volume
1		
2		
3		
4		

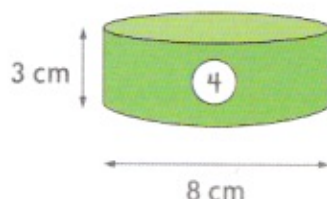
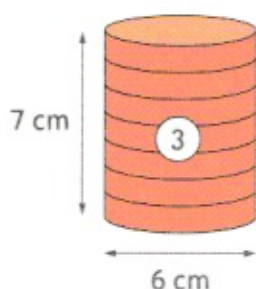
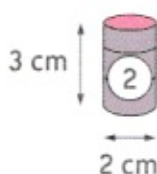
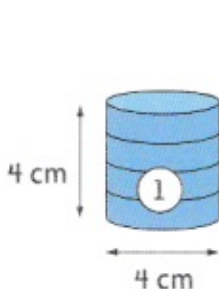
2**Bereken het volume van deze cilinders.**

cilinder	oppervlakte grondvlak	volume
1		
2		
3		
4		

1

Herleid.

$$3\,000 \text{ dm}^3 = \text{_____} \text{ m}^3$$

$$0,2 \text{ dm}^3 = \text{_____} \text{ cm}^3$$

$$0,5 \text{ m}^3 = \text{_____} \text{ dm}^3$$

$$0,012 \text{ dm}^3 = \text{_____} \text{ cm}^3$$

$$3\,000 \text{ cc} = \text{_____} \text{ dm}^3$$

$$0,24 \text{ dm}^3 = \text{_____} \text{ cm}^3$$

$$900 \text{ cc} = 500 \text{ cm}^3 + \text{_____} \text{ cc}$$

$$1,05 \text{ m}^3 = 1 \text{ m}^3 + \text{_____} \text{ dm}^3$$

$$7,5 \text{ m}^3 = \text{_____} \text{ dm}^3$$

$$1/2 \text{ dm}^3 = \text{_____} \text{ cc}$$

1

Bereken het volume van deze cilinders.

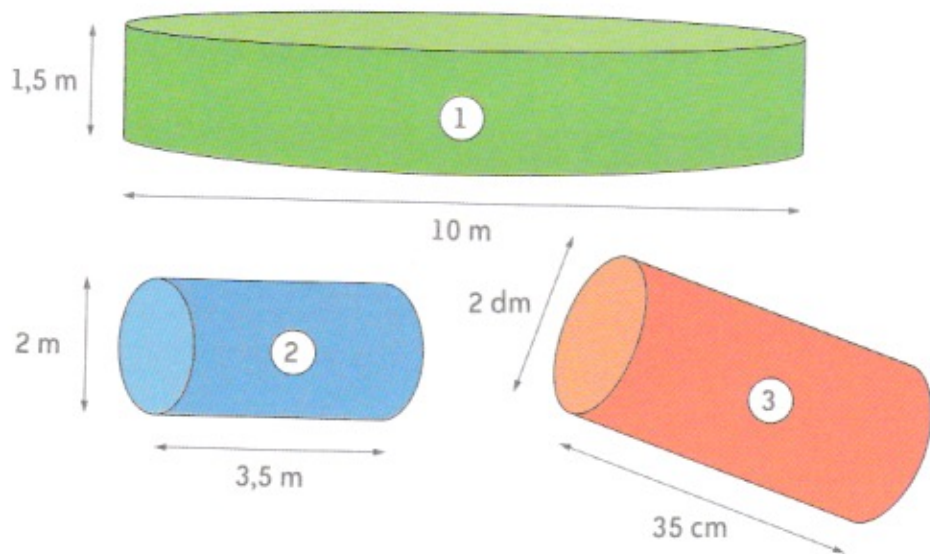

cilinder	volume
1	
2	
3	

1 Los op.

Dit bloemperk is getekend op schaal. Het wordt beplant met viooltjes van verschillende kleuren. Men plant 49 viooltjes per m^2 .

Hoeveel viooltjes heeft men nodig van elke kleur?

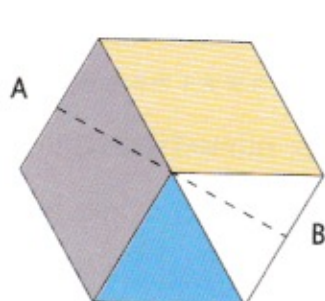

Elke zijde van dit zeszijdig perceel is 2 m lang.
[AB] is 3,4 m

- gele viooltjes
- paarse viooltjes
- blauwe viooltjes
- witte viooltjes

stappen bij het oplossen en formules:

antwoord: _____

2 Los op.

Dit embleem is getekend op schaal 1/10. Frederick beplakt elk deel met stof van een andere kleur. (Zie legenda.)

Hoeveel van elke stof heeft Frederick nodig?

Noteer eerst de werkelijke afmetingen bij de tekening en reken dan uit.

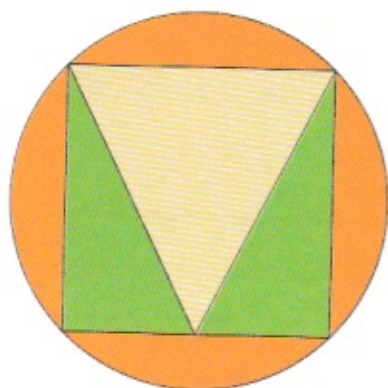

-
-
-

	afmetingen op het ontwerp	afmetingen in werkelijkheid
straal van de cirkel		
zijde van het vierkant		

stappen bij het oplossen en formules:

antwoord: _____



1 Los op.

In het perk dat met groen is aangegeven op de tekening plant Stan twaalf rozen per m^2 . Hoeveel rozen heeft hij nodig?

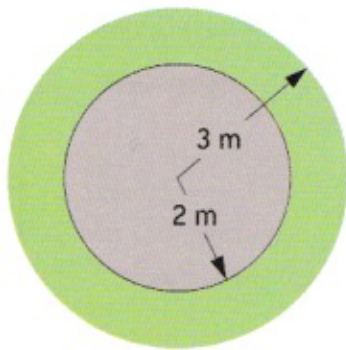

stappen bij het oplossen en formules:

antwoord: _____

2

Bereken de oppervlakte van deze figuur.

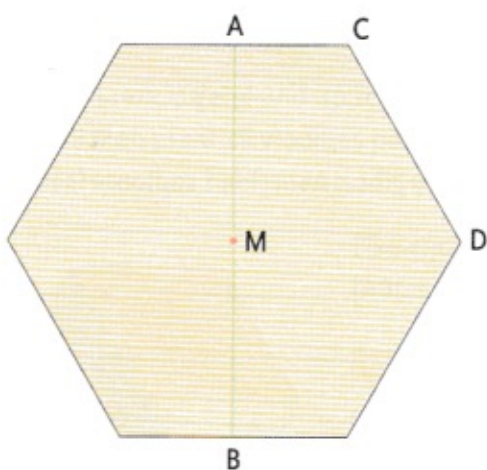

$[AB] = \text{_____ cm}$ $[CD] = \text{_____ cm}$

$[AM] = \text{_____ cm}$

Stappen bij het oplossen en formules:

antwoord: _____



1

Los op.

Andreas plant 36 bloemen per m^2 .

Hoeveel bloemen van elke kleur heeft Andreas nodig?

Bekijk de tekening en de legenda.

Gebruik je ZRM.

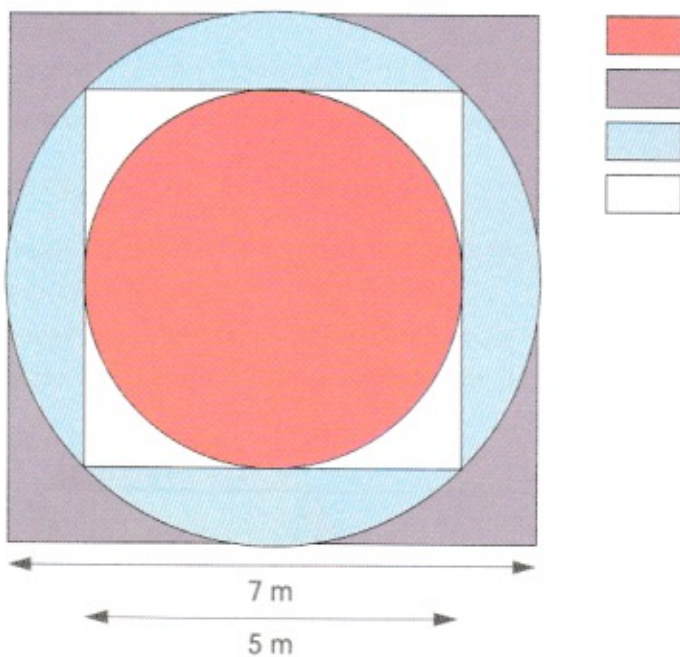

1

Gebruik het bronnenboek. Het programma 'Thuis' staat elke week in de Top 20.

- In welke week keken de meeste mensen?

In welke week keken de minste mensen?

Bereken het verschil in aantal kijkers tussen de beide weken.

formule: _____

antwoord: _____

- Het hoeveelste deel van de Top 20 van 8 - 14 december bestaat uit programma's van Eén? Druk de verhouding uit in een breuk en in procent.

stappen bij het oplossen en formules:

antwoord: _____

- Vlaanderen telt ongeveer 6 000 000 inwoners. Hoeveel procent van de Vlamingen keek naar Sportgala 2008?

stappen bij het oplossen en formules:

antwoord: _____



2

Gebruik de tabellen in je bronnenboek.

Maak een grafiek van de kijkcijfers van 'Het Journaal' om 19 uur, voor de periode van 17 november tot 14 december.

**3**

Los op.

De totale oppervlakte van de gemeente Zoersel is 3 865 ha (= 38,65 km²).

Het aantal inwoners is momenteel 21 315.

Bereken de bevolkingsdichtheid van deze gemeente.

formule: _____

antwoord: _____

De bevolkingsdichtheid van mijn stad/gemeente is _____.

De bevolkingsdichtheid van _____ (mijn stad/gemeente)

is hoger/lager dan die van Zoersel.

4 Vul de tabel in en noteer een besluit i.v.m. de bevolkingsdichtheid.

De gemeente Zoersel omvat de volgende deelgemeenten: Zoersel, Halle en Sint-Antonius.
(1 km² = 100 ha)

deel- gemeenten	oppervlakte		aantal inwoners	bevolkings- dichtheid
	ha	km ²		
Zoersel	2 145		9 364	
Halle	1 251		7 214	
St-Antonius	469		4 737	

besluit: _____

1 De volgende vragen gaan over programma's in de 2^e helft van november.

- Hoeveel meer mensen keken er naar de Pappenheimers in de week van 24 - 30/11 dan in de week van 17 - 23/11?

formule: _____

antwoord: _____

- Bekijk de cijfers voor de periode 17 - 23/11.
Welk VTM-programma had het grootste aantal kijkers?

Hoeveel kijkers waren er? _____

Noteer de naam van het laagst scorende programma van VTM.

Hoeveel kijkers waren er? _____

Zoek het verschil tussen die twee kijkcijfers.

formule: _____

antwoord: _____

1

Los op.

Een leraar van een academie voor beeldende kunsten heeft genoteerd waaraan hij in een les schilderen zijn tijd besteedt.

- $\frac{3}{8}$ van de lestijd gaat naar het beschouwen van werken.
- 0,25 van de lestijd gaat naar de observatie van de leerlingen.
- 12,5 % van de lestijd besteedt hij aan toelichting geven.
- De verhouding van de tijd voor het individueel helpen tot de totale lestijd is 1 op 5.
- De verhouding van de administratieve werktijd tot de totale lestijd is 1 op 20.

	tijdsverdeling t.o.v. de totale lestijd	tijdsverdeling in procent t.o.v. de totale lestijd
beschouwen		
observeren		
toelichting geven		
helpen		
administratie doen		
totaal		

Geef de tijdsinvestering aan op de onderstaande strook. Vervolledig de legenda.

beschouwen

individueel helpen

observatie

administratie

toelichting geven

2

Los op.

Els, Bart, Sefa en Ibram verzamelen al enkele jaren spaarzegels voor naslagwerken.

- Els spaarde vorig jaar 1 200 punten.
Dit jaar is dat al $\frac{6}{5}$ van het aantal van vorig jaar.
 - Bart verzamelde vorig jaar 2 800 punten.
Dit jaar is dat 150 % van het aantal van vorig jaar.
 - Sefa had vorig jaar 900 punten.
Nu is dat 1,05 keer het aantal van vorig jaar.
 - Ibram verzamelde er vorig jaar 2 300.
Het aantal nu staat tot het aantal van vorig jaar zoals 1,25 tot 1.
- Noteer de gegevens in de onderstaande tabel.

	aantal vorig jaar	opgegeven verhouding	verhouding in %	aantal dit jaar
Els				
Bart				
Sefa				
Ibram				

3

Los op.

Oude spullen kopen, opsmukken en verder verkopen op rommelmarkten is de geliefde bezigheid van Achiel Van Kriel. Laatst kocht hij:

- een naaimachine voor € 12;
- een schildersezel voor € 16,80;
- een tandem voor € 44.

Op de naaimachine wil hij een winst maken van $\frac{3}{10}$ van de inkoopprijs;

op de schildersezel een winst van $\frac{5}{8}$ van de inkoopprijs;

op de tandem een winst van 250 % van de inkoopprijs.

Zoek de beoogde winst op elk van de drie artikelen in % en in €.

Bereken daarna de vraagprijs. Gebruik de onderstaande tabel.

artikel	inkoop- prijs	opgegeven winst	winst in %	winst in €	vraagprijs
	€				€
	€				€
	€				€

1**Herleid.**

$$125 \% = \dots, \dots = \frac{\quad}{\quad} \quad 2,5 = \frac{\quad}{\quad} = \dots \%$$

$$0,125 = \frac{\quad}{\quad} = \dots \% \quad 5 \text{ op } 8 = \frac{\quad}{\quad} = \dots, \dots = \dots \%$$

$$25/10 = \dots, \dots = \dots \% \quad 0,75 = \frac{\quad}{\quad} = \dots \%$$

2**Bereken.**

175 % van 360 = _____	200 % van 17,50 = _____
9/4 van 1200 = _____	150 % van 480 = _____
1,25 maal 640 = _____	180 % van 720 = _____
12,5 % van 368 = _____	500 % van 7,5 = _____

1**Lees aandachtig. Vul dan de tabellen aan.**

In de volksdansgroep uit Mol zijn dertig leden ingeschreven:

- 1 op 5 zijn mannen;
- de helft van de mannen zijn ouder dan 60 jaar;
- 75 % van de dames wonen in Mol;
- de overige dames zijn gelijkmatig verdeeld over drie buurgemeenten.

Elk jaar zijn er verschillende optredens.

Dit jaar zijn er in totaal 48 en volgend jaar zal dat 125 % zijn van het aantal van dit jaar.

Hoeveel optredens zullen er volgend jaar doorgaan?



totaal aantal leden: _____ aantal mannen: _____ aantal mannen – 60: _____ aantal mannen + 60: _____	aantal dames: _____ dames van binnen de gemeente: _____ dames uit elk van de buurgemeenten: _____
--	---

	in procent	in werkelijkheid
uitvoeringen dit jaar		
uitvoeringen volgend jaar		

1

Los op.

Jan heeft een tuintje. Daarin is het gekleurde deel $\frac{1}{2}$ of \dots m² beplant met sierheesters. Op $\frac{1}{2}$ van de totale tuinoppervlakte plant hij groenten.

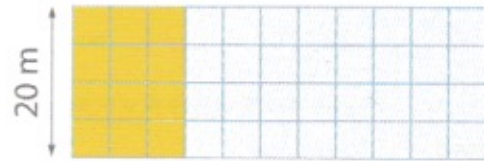

De rest of \dots / \dots gebruikt hij voor een gazonnetje.

Hoe groot is de tuin van Jan in m²?

Hoeveel m² gebruikt hij om groenten te kweken?

Hoeveel m² blijft er nog over voor gazon?

2

Los op.

De gemeente stelt een stuk braakliggende grond ter beschikking van drie buurtbewoners. Eerst verdelen ze het perceel zoals op de tekening.

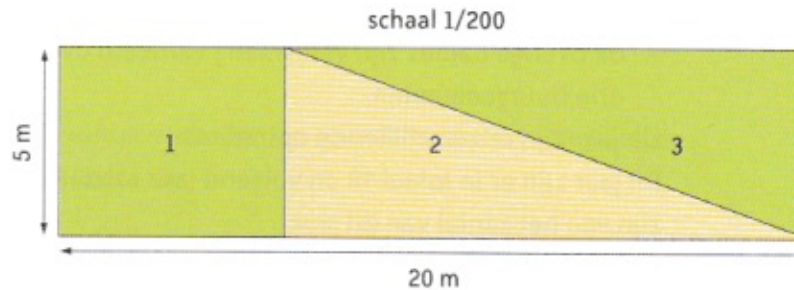

Buurtbewoner 1 heeft _____ % van de totale oppervlakte of _____ m².

Buurtbewoner 2 heeft _____ % van de totale oppervlakte of _____ m².

Buurtbewoner 3 heeft _____ % van de totale oppervlakte of _____ m².

Na een jaar besluiten buurtbewoners 2 en 3 om hun tuinen een rechthoekige vorm te geven. Hun tuintjes moeten wel dezelfde oppervlakte hebben als voorheen. Teken de grenslijn tussen de tuintjes van deze beide buurtbewoners.



3 Bereken de grootte van de tuinen 2, 3 en 4 in vergelijking met tuin 1.

Tuin 2 heeft een oppervlakte van $\frac{\quad}{\quad}$ of van $\frac{\quad}{\quad}$ % van tuin 1.

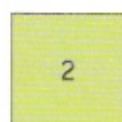
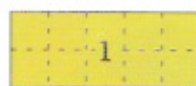

Tuin 3 heeft een oppervlakte van $\frac{\quad}{\quad}$ of van $\frac{\quad}{\quad}$ % van tuin 1.

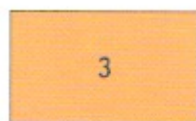

Tuin 4 heeft een oppervlakte van $\frac{\quad}{\quad}$ of van $\frac{\quad}{\quad}$ % van tuin 1.

4 Vul een breuk in.

Het volume van balk 2 is $\frac{\quad}{\quad}$ van het volume van balk 1.

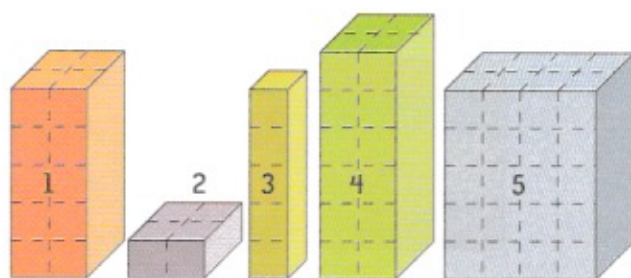

Het volume van balk 3 is $\frac{\quad}{\quad}$ van het volume van balk 1.

Het volume van balk 4 is $\frac{\quad}{\quad}$ van het volume van balk 1.

Het volume van balk 5 is $\frac{\quad}{\quad}$ van het volume van balk 1.

Het volume van balk 1 is $\frac{\quad}{\quad}$ van het volume van balk 5.

5 Vul het percentage in.

Het volume in doos 2 bedraagt $\frac{\quad}{\quad}$ % van het volume in doos 1.

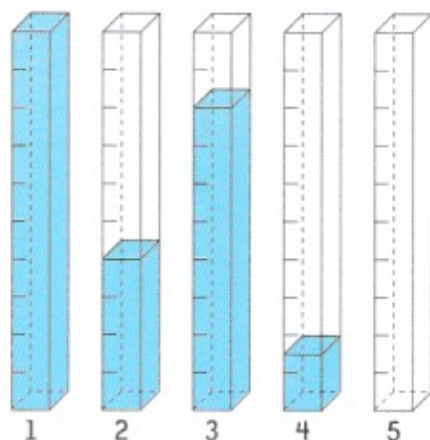

Het volume in doos 3 bedraagt $\frac{\quad}{\quad}$ % van het volume in doos 1.

Het volume in doos 4 bedraagt $\frac{\quad}{\quad}$ % van het volume in doos 1.

Het volume in doos 2 bedraagt $\frac{\quad}{\quad}$ % van het volume in doos 3.

Het volume in doos 5 bedraagt 60 % van het volume in doos 1. Kleur dit.

6

Vul het percentage of de breuk in.

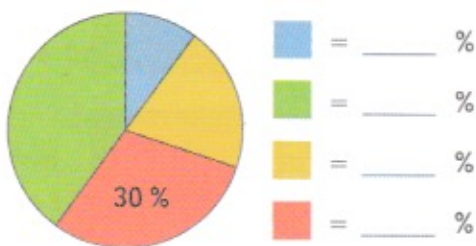

1

Vul de breuken en de percentages in.

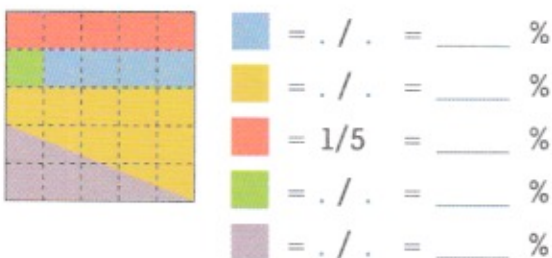

2

Kleur volgens de legenda. Vul het ontbrekende in.

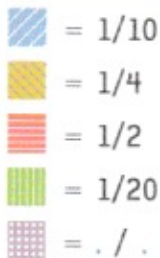
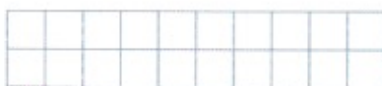

1

Los op.

Een dakwerker moet dit gebogen dak bekleden met bitumen en asfalt.

Hij raamt de prijs op € 22,50 per m².

Hoeveel bedraagt de kostprijs van het dakwerk?

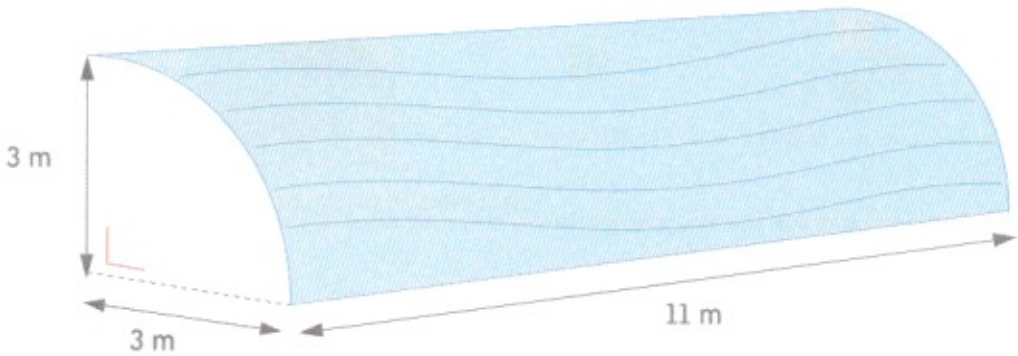

stappen bij het oplossen en formules:

antwoord: _____



2

Los op.

Op deze schets zie je de hoes van een zitbank.

De moeder van Barbara wil daarmee het leder beschermen.

De hoes bedekt alle kanten van de zitbank behalve de bodem.

Hoeveel m² stof heeft de moeder van Barbara ongeveer nodig?

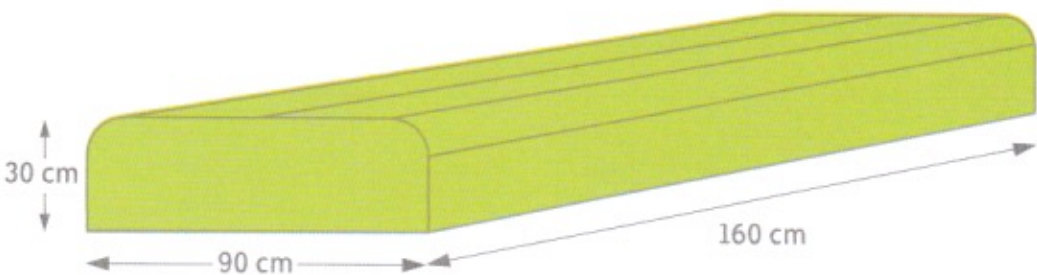

stappen bij het oplossen en formules:

antwoord: _____



3

Los op.

Deze fabrieksmuur wordt geschilderd en behandeld met een vochtwerend product. De aannemer rekent € 7,30 per m² aan grondstof. Hoeveel kost de grondstof voor de gehele muur?

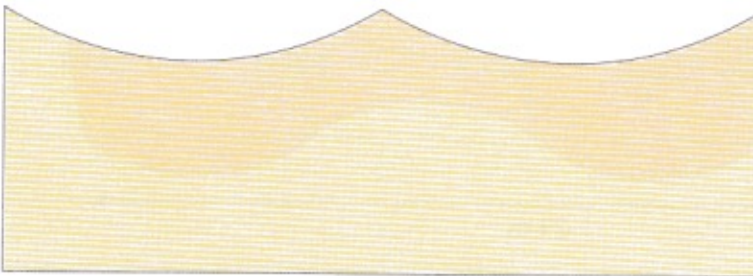

schaal 1/100

stappen bij het oplossen en formules:

antwoord: _____

1 Bereken bij benadering de oppervlakte van het gekleurde gedeelte.

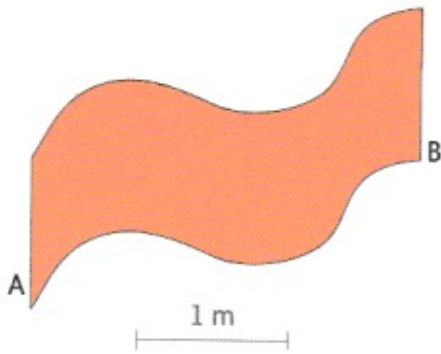

stappen bij het oplossen en formules:

antwoord: _____



1 Los op.

Dit golvende dak wordt ingestreken met een antimosproduct.

Het product heeft een uitstrijkvermogen van 2 l voor 3 m².

Hoeveel liter van die vloeistof heeft de klusjesman ongeveer nodig?

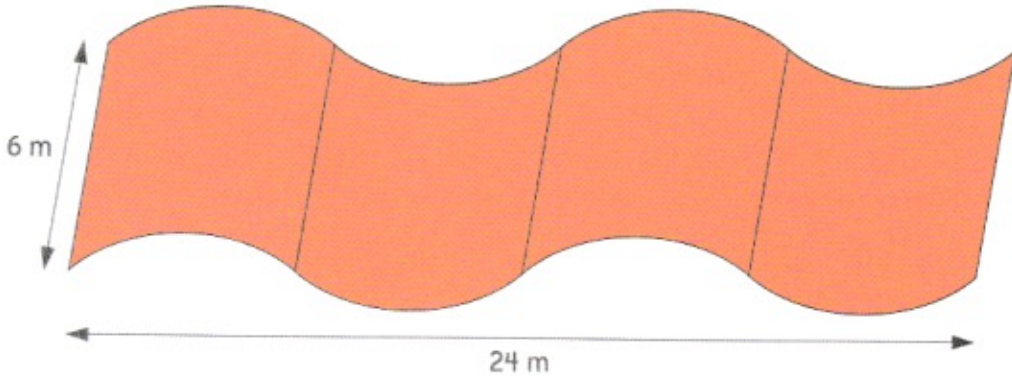

stappen bij het oplossen en formules:

antwoord: _____



1 Speurpuzzels oplossen! Vul de ontbrekende getallen in.



10	20	40	80	160	...
----	----	----	----	-----	-----



2 Getallenrijen met enkelvoudig patroon voortzetten.

855	890	925	960	995	_____
_____	_____	_____	_____	_____	_____
9 200	8 995	8 790	_____	_____	_____
_____	_____	_____	_____	_____	_____
_____	_____	_____	_____	_____	96 000
192 000	384 000	_____	_____	_____	_____

3 Getallenrijen met samengesteld patroon voortzetten.

_____	_____	_____	20	40	36
72	68	_____	_____	_____	_____
_____	_____	_____	5 260	4 110	4 310
3 160	3 360	_____	_____	_____	_____
_____	_____	_____	6 600	8 000	7 500
8 900	8 400	_____	_____	_____	_____

1**Zet de getallenrijen voort.**

_____	_____	_____	_____	_____	70 000
140 000	280 000				
_____	_____	_____	_____	_____	_____
8 650	7 550	6 450			
_____	_____	_____	_____	_____	_____
_____	_____	_____	_____	_____	_____
400	525	600	725	800	
_____	_____	_____	_____	_____	_____
_____	_____	_____	_____	_____	_____
2	10	50	250		
_____	_____	_____	_____	_____	_____

2**Zet de getallenrijen voort.**

_____	_____	_____	_____	63	126
129	258	261			
_____	_____	_____	_____	_____	_____
_____	_____	_____	50 500	50 000	49 250
_____	_____	_____	_____	_____	_____
48 750	48 000				

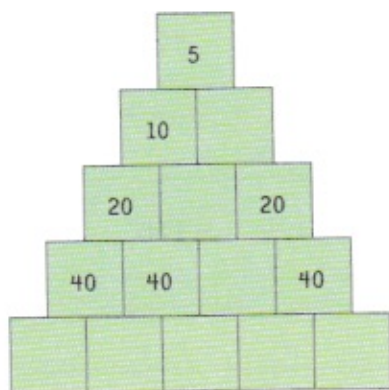
3**Vul in.**

- 1** Gebruik het bronnenboek. Vergelijk de foto's van een verschillende grootte. Bepaal de verhoudingen in breukvorm en in percent.

	foto A	foto B	foto C
balpen	_____ cm	_____ cm	_____ cm
veiligheidsspeld	_____ cm	_____ cm	_____ cm

verhoudingen:

$$\frac{\text{lengte B1}}{\text{lengte A1}} = \frac{\cdot}{\cdot} = \frac{\cdot}{\cdot} = \dots \%$$

$$\frac{\text{lengte C1}}{\text{lengte A1}} = \frac{\cdot}{\cdot} = \frac{\cdot}{\cdot} = \dots \%$$

$$\frac{\text{lengte B2}}{\text{lengte A2}} = \frac{\cdot}{\cdot} = \frac{\cdot}{\cdot} = \dots \%$$

$$\frac{\text{lengte C2}}{\text{lengte A2}} = \frac{\cdot}{\cdot} = \frac{\cdot}{\cdot} = \dots \%$$

- 2** Bepaal de verhouding tussen de vlaggen nummer 1, 2 en 3. Zoek eerst de verhouding tussen de basissen en tussen de hoogten. Bepaal dan de verhouding tussen de oppervlakten.

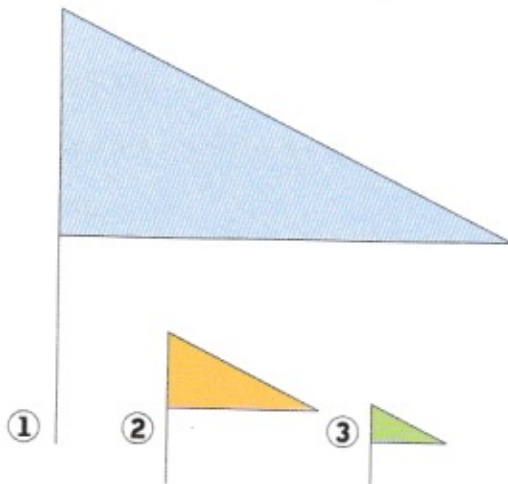

verhoudingen:

3

Hoeveel dozen van model 1 kunnen er in een doos van model 2?
Bepaal de verhouding tussen de afmetingen van de beide dozen en tussen het volume ervan.

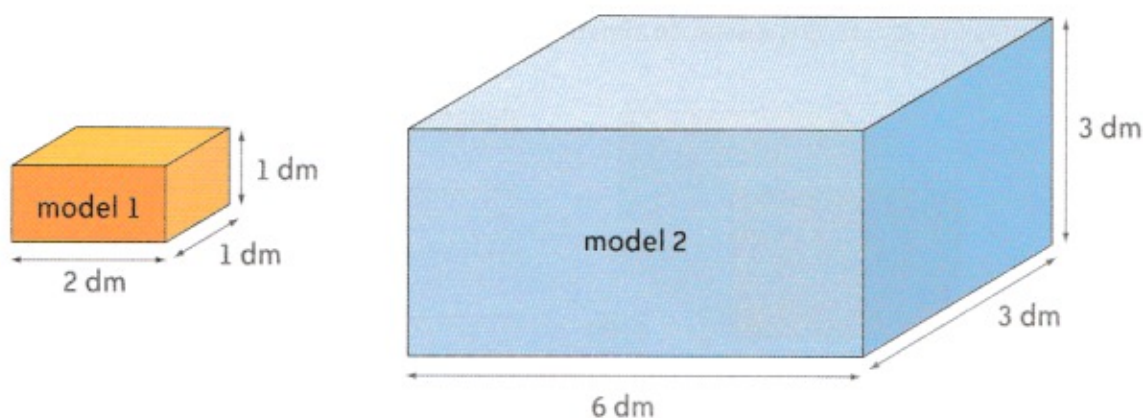

stappen bij het oplossen en formules:

antwoord:

4

Kijk goed en denk na. Verwoord hoe je geredeneerd hebt.

In het park staat een eeuwenoude toren. Jan, een jongen van het zesde leerjaar, kijkt omhoog en vraagt zich af hoe hoog die is. Bepaal de hoogte van de toren bij benadering.

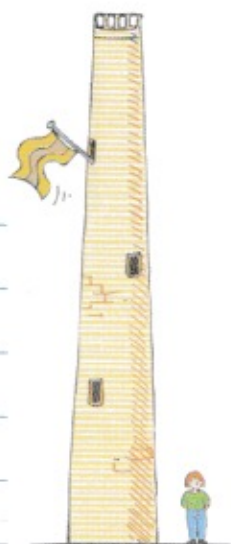

1**Los op.**

De firma 'Schooltoppers' verkoopt bordenwissers. Ze zijn verpakt in dozen van model 1 of van model 2. De afmetingen van de dozen van model 2 zijn het dubbele van de overeenkomstige afmetingen van de dozen van model 1.

Bepaal de verhouding tussen de afmetingen van de beide dozen en tussen het volume ervan.

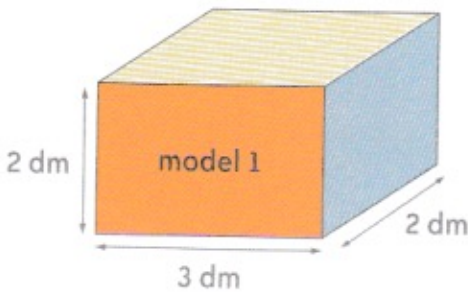

stappen bij het oplossen en formules:

antwoord: _____

2**Kijk goed en denk na. Verwoord hoe je geredeneerd hebt.**

Naast dit standbeeld staat een kind van de derde kleuterklas.

Hoe hoog is het standbeeld denk je?

1 Lees.

4,251 m³ 8,051 dm³ 6,58 m³ 9,03 dm³ 12,9 dm³
18,921 dm³ 0,45 m³ 21,9 m³ 175,5 m³ 0,071 dm³

2 Noteer.

3 Herleid.

3 dm³ = _____ cm³

5 dm³ = _____ cm³

2 m³ = _____ dm³

9 m³ = _____ dm³

4 cc = _____ cm³

0,5 dm³ = _____ cm³

0,72 dm³ = _____ cm³

0,2 m³ = _____ dm³

1,59 m³ = _____ dm³

8 000 dm³ = _____ m³

9 000 cc = _____ dm³

5 000 cm³ = _____ dm³

4 000 dm³ = _____ m³

3 000 cm³ = _____ dm³

125 dm³ = _____ m³

90 cm³ = _____ dm³

185 cm³ = _____ dm³

1 257 dm³ = _____ m³

4 Bereken het volume van deze balken.

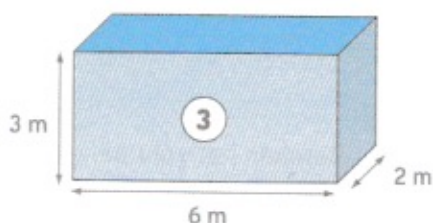
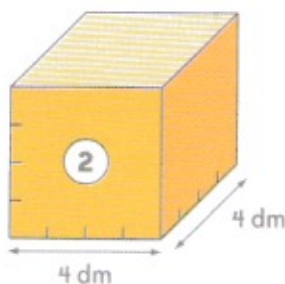
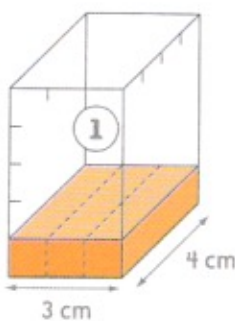

	oppervlakte grondvlak	volume
figuur 1		
figuur 2		
figuur 3		

5 Bereken het volume van deze cilinders.

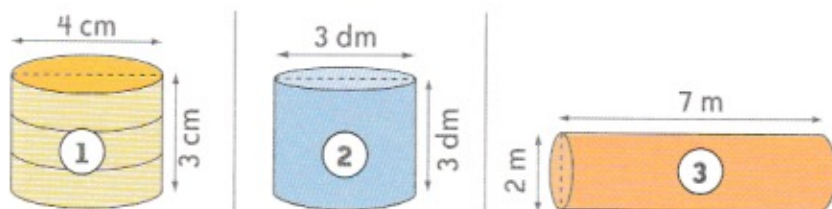

	oppervlakte grondvlak	volume
figuur 1		
figuur 2		
figuur 3		

6 Los op.

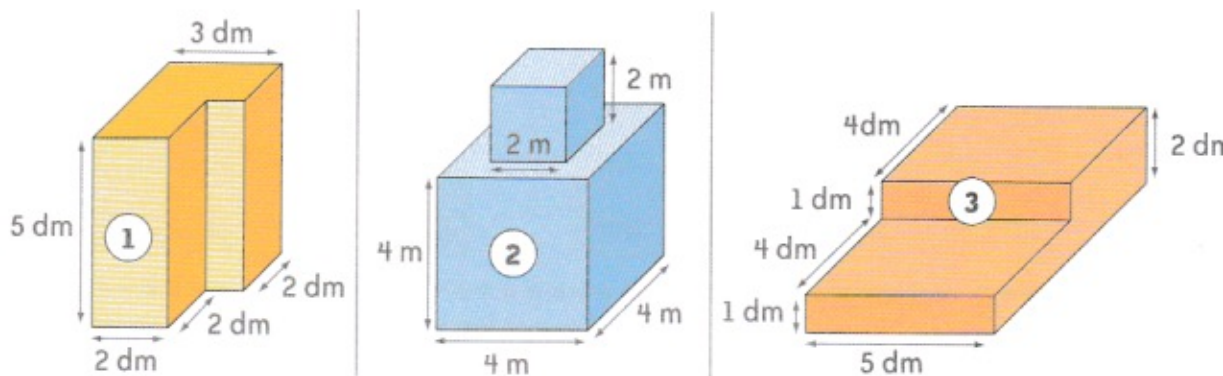

- Bereken het volume van ruimtefiguur 1.

- Bereken het volume van ruimtefiguur 2.

- Bereken hoeveel dm^3 beton er nodig is om tuintrap ③ te maken.

1

Herleid!

$$3 \text{ dm}^3 = \underline{\hspace{2cm}} \text{ m}^3$$

$$0,8 \text{ dm}^3 = \underline{\hspace{2cm}} \text{ cm}^3$$

$$4\,500 \text{ dm}^3 = \underline{\hspace{2cm}} \text{ m}^3$$

$$0,25 \text{ dm}^3 = \underline{\hspace{2cm}} \text{ cm}^3$$

$$3\,000 \text{ cc} = \underline{\hspace{2cm}} \text{ cm}^3$$

$$2\,000 \text{ dm}^3 = \underline{\hspace{2cm}} \text{ m}^3$$

$$90 \text{ cm}^3 = \underline{\hspace{2cm}} \text{ dm}^3$$

$$1,05 \text{ m}^3 = \underline{\hspace{2cm}} \text{ dm}^3$$

$$9,02 \text{ m}^3 = \underline{\hspace{2cm}} \text{ dm}^3$$

$$2 \text{ dm}^3 = \underline{\hspace{2cm}} \text{ cc}$$

2

Bereken het volume.

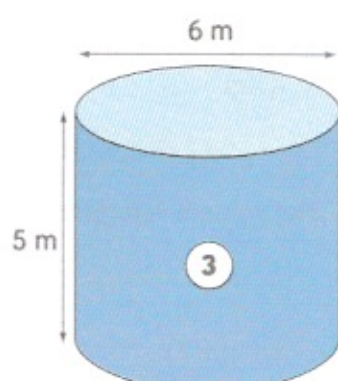
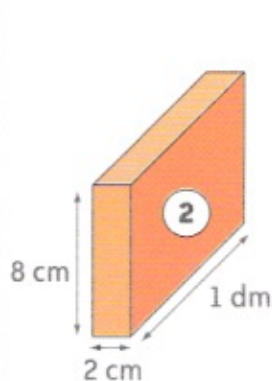
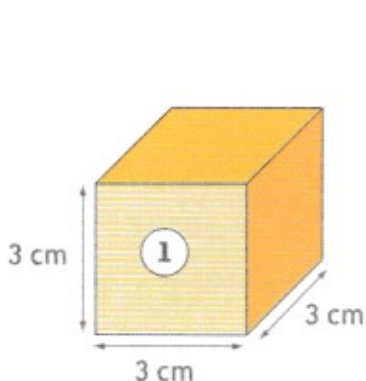

	oppervlakte grondvlak	volume
figuur 1		
figuur 2		
figuur 3		

1

Herleid.

$$0,01 \text{ dm}^3 = \underline{\hspace{2cm}} \text{ cm}^3$$

$$3,302 \text{ dm}^3 = \underline{\hspace{2cm}} \text{ cm}^3$$

$$0,05 \text{ m}^3 = \underline{\hspace{2cm}} \text{ dm}^3$$

$$21,42 \text{ m}^3 = \underline{\hspace{2cm}} \text{ dm}^3$$

$$14 \text{ dm}^3 = \underline{\hspace{2cm}} \text{ m}^3$$

$$190 \text{ cm}^3 = \underline{\hspace{2cm}} \text{ dm}^3$$

$$1\,275 \text{ cm}^3 = \underline{\hspace{2cm}} \text{ dm}^3$$

$$17 \text{ dm}^3 = \underline{\hspace{2cm}} \text{ m}^3$$

1 Los op. Je mag tussenuitkomsten noteren.

$75 - 15 + 30 = \underline{\hspace{2cm}}$

$50 + 25 - 30 = \underline{\hspace{2cm}}$

$3 \times 25 + 50 = \underline{\hspace{2cm}}$

$500 - 6 \times 25 = \underline{\hspace{2cm}}$

$60 : 2 + 50 = \underline{\hspace{2cm}}$

$8000 - 4500 : 15 = \underline{\hspace{2cm}}$

$8000 + 1500 - 2600 = \underline{\hspace{2cm}}$

$6 \times 1500 + 999 = \underline{\hspace{2cm}}$

$4000 - 1500 : 15 = \underline{\hspace{2cm}}$

$4500 + 3000 - 2500 = \underline{\hspace{2cm}}$

$9000 - 1500 + 2150 = \underline{\hspace{2cm}}$

$7000 - 3 \times 1500 = \underline{\hspace{2cm}}$

$9 \times 9000 + 1555 = \underline{\hspace{2cm}}$

$6000 - 5600 : 8 = \underline{\hspace{2cm}}$

$9000 : 30 - 105 = \underline{\hspace{2cm}}$

$7500 - 1250 + 2150 = \underline{\hspace{2cm}}$

$8500 - 4 \times 1050 = \underline{\hspace{2cm}}$

$7000 : 35 - 99 = \underline{\hspace{2cm}}$

2 Los op. Je mag tussenuitkomsten noteren.

$(50000 : 1000) + (4 \times 299) = \underline{\hspace{2cm}}$

$(3 \times 15000) - 1 = \underline{\hspace{2cm}}$

$(8000 : 100) \times (3 \times 200) - 199 = \underline{\hspace{2cm}}$

$(90000 : 6) - 9999 = \underline{\hspace{2cm}}$

$(6 \times 50) - (80 : 10) + (36 + 64) = \underline{\hspace{2cm}}$

$(4000 : 50) \times (5500 : 50) = \underline{\hspace{2cm}}$

$4 \times (25500 + 74500) - (199 + 1901) = \underline{\hspace{2cm}}$

$(7 \times 3500) - (2500 : 50) = \underline{\hspace{2cm}}$

$125 \times 5 + (17 - 2) : 5 = \underline{\hspace{2cm}}$

$7 \times (135 - 15) : 4 = \underline{\hspace{2cm}}$

We onthouden!

In oefeningen **zonder** haken met alleen maar optellingen en aftrekkingen

In oefeningen **zonder** haken met alleen maar vermenigvuldigingen en delingen

In oefeningen **zonder** haken met optellingen, aftrekkingen, vermenigvuldigingen en delingen

In oefeningen **met** haken voer je eerst de opdrachten uit

nadien respecteer je

1

Los op. Je mag tussenuitkomsten noteren.

$100 - 15 + 30 =$

$450 + 300 - 250 =$

$500 + 250 - 500 =$

$900 - 150 + 200 =$

$4 \times 25 + 55 =$

$7\,000 - 5 \times 500 =$

$50\,000 - 4 \times 50 =$

$5 \times 9\,000 + 5\,000 =$

$6\,000 : 600 + 9\,999 =$

$6\,000 - 800 : 8 =$

2**Los op. Je mag tussenuitkomsten noteren.**

$$(5\,550\,000 : 100) + (5 \times 1\,000) = \underline{\hspace{2cm}}$$

$$(6 \times 1\,000\,000) - 100 = \underline{\hspace{2cm}}$$

$$(80\,000 : 100) + (5 \times 200) - 999 = \underline{\hspace{2cm}}$$

$$(560\,000 : 8) - (3 \times 100) = \underline{\hspace{2cm}}$$

$$(400\,000 : 50) - (55\,000 : 50) - (300\,000 : 50) = \underline{\hspace{2cm}}$$

$$(7 + 4) \times 5 - 2 \times (75 - 50) = \underline{\hspace{2cm}}$$

$$(6 \times 150) - (33 + 67) = \underline{\hspace{2cm}}$$

**1****Vul de ontbrekende getallen in.**

$$(5\,550\,000 : 100) + (5 \times 1\,999) = 65\,500 - \underline{\hspace{2cm}}$$

$$(80\,000 : 100) \times (5 \times 2\,000) = 800 \times \underline{\hspace{2cm}}$$

$$(6 \times 500\,000) - (800\,000 : 800) + 199\,000 = 3\,000\,000 + \underline{\hspace{2cm}}$$

$$(6 \times 25\,500 + 47\,000) - (4 \times 999 + 3\,004) = \underline{\hspace{2cm}} - 700$$

**2****Noteer een oefening zonder haken:**

- met een optelling en een aftrekking waarvan het resultaat 10 000 is.

- met een optelling en een deling waarvan het resultaat 500 is.

- met een aftrekking en een vermenigvuldiging waarvan het resultaat 1 000 is.

**3****Noteer een oefening met haken waarvan het resultaat ...**200 000 is:

20 000 is:

500 000 is:

Een wandelaar legt in één uur ongeveer 5 km af in een vlak gebied en ongeveer 4 km in een bergachtig gebied (5 % helling).
 Een jogger legt in één uur ongeveer 10 km af.
 Een fietser legt in één uur ongeveer 15 km af.
 Een wielrenner legt in één uur ongeveer 40 km af (vlakke rit).
 Een personenwagen legt in de stad ongeveer 40 km af in één uur.
 Een personenwagen legt op gewone verkeerswegen ongeveer 70 km af in één uur.
 Een personenwagen legt op snelwegen ongeveer 120 km af in één uur.
 Een helikopter legt in één uur ongeveer 300 km af.
 Een lijnvlucht legt in één uur ongeveer 900 km af.

1 Vul de dubbele getallenlijnen in: bovenaan de tijd, onderaan de afgelegde weg.

- met de wagen op secundaire wegen:

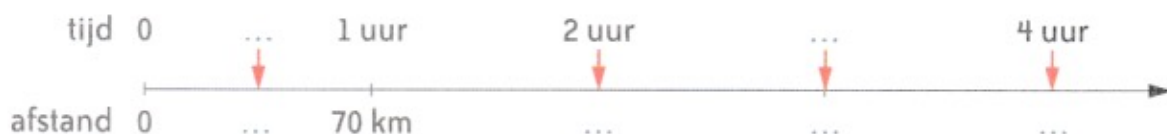

- als geoefend wielrenner:



2 Te voet

- Imke neemt deel aan een wandeltocht. Ze wandelt ongeveer 6 uur.
 Hoeveel km heeft ze dan ongeveer afgelegd? _____
- Leen zegt: "Gisteren heb ik anderhalf uur gejogd."
 Hoeveel km heeft ze tijdens die jogging ongeveer afgelegd? _____
- Een wandelaar doet over de afstand Affligem - Brussegem twee en een half uur.
 Hoeveel km heeft hij dan ongeveer afgelegd? _____

- Vera wil tijdens haar vakantie langs de kustlijn van Middelkerke naar de Haan wandelen. Deze afstand bedraagt ongeveer 12,5 km.

Hoeveel tijd zal ze hiervoor ongeveer nodig hebben? _____

- Joris zegt: "Van thuis naar school is het voor mij 20 minuten wandelen."

Hoeveel bedraagt de afstand tussen de school en het huis van Joris? _____



3

Met de fiets

- Mams fietste op zondagnamiddag met de damesclub in totaal vier uur.

Hoeveel km heeft ze ongeveer afgelegd? _____

- Mario is beroepsrenner. Hij neemt deel aan een klassieker van 280 km. De renners vertrekken om 10 uur.

Hoeveel tijd zullen de renners ongeveer op de fiets zitten? _____

Hoe laat ongeveer zal de aankomst plaatshebben? _____



4

Met de wagen

- "Om vorig jaar op onze vakantiebestemming te komen, reden we 12 uur op de autoweg," zegt Teuntje.

Hoeveel km was die vakantiebestemming ongeveer verwijderd van de woonplaats van Teuntje? _____

- In totaal reed Sina op een namiddag een halfuur door de stad om haar boodschappen te doen.

Hoeveel km legde Sina die namiddag ongeveer af? _____

- Karolien heeft een nieuwe wagen en ze gaat op een zondagnamiddag drie uur rijden op het platteland.

Hoeveel km legde Karolien die namiddag ongeveer af? _____



5**Te land en in de lucht**

- Een zakenvrouw maakt een reis naar het buitenland. Ze vertrekt thuis met de wagen naar de luchthaven en ze rijdt een halfuur op de autoweg. Ze zit twee uur in een lijnvliegtuig. Hoeveel km heeft ze ongeveer afgelegd?

- Een minister maakt een reis. Eerst vliegt hij 100 km met de helikopter en daarna legt hij nog 450 km af met een lijnvliegtuig. Hoeveel tijd zal deze reis ongeveer duren?

- Om op haar werk te komen, fietst Shana eerst 20 minuten en daarna stapt ze bij een collega in de wagen. Ze rijden eerst een kwartier op secundaire wegen en dan nog een halfuur op de autoweg.

Hoelang duurt de totale reis naar het werk van Shana? _____

Hoeveel km legt ze af om op haar werk te komen? _____

**1****Op tocht**

- Een jongedame jogg dagelijks twee keer. Tijdens de voormiddag jogg ze één uur en in de namiddag anderhalf uur. Hoeveel km legt ze dagelijks al joggend af?

- Marc is amateurwielrenner. Elke zaterdag neemt hij deel aan een wedstrijd van ongeveer 100 km. Hoeveel tijd doen de renners er ongeveer over om deze afstand af te leggen?

- We maakten een tocht van een uur en een kwartier met de wagen op secundaire wegen. Hoeveel km legden we ongeveer af?

**2****Los op. Gebruik je atlas en een curvimeter of een touwtje en een meetlat.**

- De afstand Bordeaux - Parijs is ongeveer _____ km.
- Hoeveel tijd heeft een helikopter ongeveer nodig om die afstand af te leggen?

